

コンパクト翻訳機

取扱説明書



型番: MAL-TR01WH

取扱説明書 目次

はじめに (P3~8)

はじめに／安全にご使用いただくために／取り扱い上のご注意	3~6
1. 各部の名称	7
2. 同梱物一覧	7
3. 製品仕様	8

操作方法 (P9~15)

4.1 電源の入れ方	9
4.2 電源の切り方	9
4.3 W i F i の設定 (初期設定)	9~12
4.4 翻訳言語の設定及び翻訳	13
4.5 各種設定の変更	14~15
ご使用時の注意点・よくある質問	15~16

はじめに

この度は、本製品をお買い上げいただき誠にありがとうございます。
本製品を安全にお使いいただくために、取扱説明書をよくお読みいただき、正しくお使いください。

取扱説明書をお読みになるにあたって

- この取扱説明書については、将来予告無しに変更することがあります。
- 製品改良の為、予告無く外観または仕様を変更することがあります。

免責事項

- 火災、地震、その他天災、第三者による行為、その他の事故、お客様の故意または過失、誤用、その他当社推奨条件下以外での使用による損害に関して、当社は一切責任を負いません。
- 保証書に記載されている保証が全てであり、この保証以外は、明示の保証・黙示の保証を含め、一切保証しません。
- 取扱説明書で説明された以外の使い方によって生じた損害に関して、当社は一切責任を負いません。
- 接続機器との組み合わせ、相性による誤動作などから生じた損害に関して、当社は一切責任を負いません。
- 本製品について、利用者の特定の利用目的への適合性、翻訳結果の完全性、有用性、的確性、信頼性、即時性等について何ら保証するものではなく、これらに関連して利用者または第三者に損害が生じたとしても一切責任を負いません。
- 本製品は、医療機器、原子力機器、航空宇宙機器、輸送用機器など人命に関わる設備や機器、および高度な信頼性を必要とする設備、機器での使用は意図されておりません。これらの設備、機器制御システムに本製品を使用し、本製品の故障により人身事故、火災事故等発生した場合、当社は一切責任を負いません。

<ご使用前に>

1. 本製品は 2.4GHz 対応のインターネットに接続可能な無線 LAN 環境が必要です。
スマートフォンのデザリングと接続する場合は、各種端末毎に設定方法は異なりますので各種端末の説明書をご確認ください。
2. 訳された音声や文字が確実に相手に伝わるとは限りません。
専門的な会話の場面では、うまく翻訳できない場合がございます。
3. 海外で使用する場合は、海外の法令、法律、条例を事前にご確認の上、
ご使用ください。
4. 本製品にはリチウムイオン電池を搭載しております。
本体を処分する時は、各自治体の分別に従って処分してください。
5. 機内でのご利用について
本機はリチウムイオン電池を含み、電波を発する製品となります。
機内のご利用にあたっては、航空会社等の指示に従ってご利用ください。
6. 周囲が非常に騒がしい場所でのご利用について
通常の会話ができないほどの騒音下では音声をうまく認識できない場合がございます。
7. 周囲が静かな場所でのご利用について
音量の調整はできますが、公共施設等の非常に静かな場所での
ご利用にはご配慮ください。

安全にご使用いただくために

《警告》

歩きながらの御使用や、振動の多い場所、傾いた所などの不安定な場所での保管、御使用はお控えください。本製品が落下して、けが、故障の原因になります。

.....
梱包に使用している袋類やケーブルをまとめるビニタイは、お子様の手の届く所に置かないでください。口に入れたり、頭にかぶったりすると、ケガや窒息の原因になります。

.....
本製品を風通しの悪い場所や、火気のある場所、引火性ガスの発生する場所での御使用、保管はお控えください。火災の原因となることがあります。

.....
矩形波が出力される機器（UPS [無停電電源装置]）や車載用 AC 電源などに接続はお控えください。火災の原因となることがあります。

.....
付属品もしくは指定された規格以外の AC アダプタや電源ケーブルを本製品に御使用いただくことはお控えください。故障、感電、火災の原因になることがあります。 Input 100-240V 50/60Hz 0. 2A

Output 5V=1A

.....
電源ケーブルや AC アダプタは、指定された電圧(100V ~240V)の壁のコンセントやコネクタに直接かつ正しく接続してください。

.....
接続部分に隙間があるなど不完全な接続状態で使用すると、故障、感電、火災の原因になることがあります。

.....
濡れた手で電源ケーブルや AC アダプタの抜き差しはお控えください。感電の原因になることがあります。

.....
ケーブル類を束ねた状態での御使用はお控えください。発熱して、火災の原因になることがあります。

《注意》

.....
本製品を調理台や加湿器、お風呂場、温泉などの油煙や湯気の多い場所や、ほこりの多い場所などでの御使用、保管はお控えください。故障、感電、火災の原因になることがあります。

.....
本製品や AC アダプタを直射日光が当たる場所、閉めきった自動車内、ストーブのような高温になりえる暖房器具の間近や、ホットカーペットへの直置きでの御使用、保管はお控えください。感電、火災、故障の原因となります。

使用時

《警告》

.....
焚き火などの火中への投入、加熱はしないでください。発煙、発火、破裂の原因になります。

.....
ケーブル接続口などの端子にヘアピン等の金属を差し込んだりして、ショートさせないでください。感電、火災、ケガの原因となります。

.....
発熱や煙、異臭や異音がするなどの異常が発生したときは、ただちに使用を中止し、電源プラグや USB ケーブル等の接続を解除してください。

.....
異常状態のまま使用すると、感電、火災の原因になります。その後、異常な現象がなくなるのを確認して、弊社お問い合わせ窓口、またはご購入元にご連絡ください。

.....
本製品が破損した場合は、電源を切り、電源ケーブルや AC アダプタを抜いてください。そのまま使用すると、感電、火災の原因となります。

.....
開口部（通風孔など）から内部に金属類や燃えやすいものなどの異物を差し込んだり、押し込んだりしないでください。感電、火災の原因となります。

.....
放熱機能部分や充電中の AC アダプタなど、本製品の温度が高くなる箇所に長時間直接接触しないでください。低温やけどの原因となります。

.....
本製品は防水加工が施されておりません。お風呂場やシャワー室、温泉など、水のかかる恐れのある場所での御使用、保管はお控えください。故障、感電、火災の原因となります。

.....
使用中の本製品や AC アダプタは熱を帯びますので、ふとんや布などを掛けたり、ネコ等の体温の高いペットの下敷きにしないでください。内部に熱がこもり、火災の原因となります。

.....
ご使用になる場合には、部屋を明るくして、画面からできるだけ離れてください。お使いになる方の体質や体調によっては、強い光の刺激を受けたり、点滅の繰り返しによって一時的な筋肉のけいれんや意識の喪失などの症状を起こす場合がありますので、ご注意ください。過去にこのような症状を起こしたことがある場合は、事前に医師に相談してください。本製品をご使用中にこのような症状を発症した場合には、すぐに本製品の使用を中止し、医師の診断を受けてください。

本体や、ケーブルが破損、変形したり、割れたり、傷ついている場合は使用しないでください。感電、火災の原因となります。

.....
本体を分解したり、落下・投げつけたり等強い衝撃を与えないでください。変形、内部の基板破損、故障、感電、火災の原因となります。

.....
自転車、バイク、自動車、キックボードなどを運転中に本製品を使用しないでください。安全走行を損ない、事故の原因となります。安全な所に止めてからお使いください。

.....
ケーブル類は、傷つけたり、加工したり、加熱したり、重いものを載せたり、引っ張ったり、無理に曲げたり、ねじったりしないでください。故障、感電、火災の原因となります。本体にケーブル類をきつく巻きつけるなどして、根元部分に負担をかけないでください。ケーブル類の芯線が露出したり断線したりして、感電、火災の原因となります。

.....
電源ケーブルや AC アダプタを抜くときは、コード部分を引っ張らず、必ず電源プラグを持って抜いてください。ケーブル類が断線し、感電、火災の原因となります。

.....
無線 LAN、Bluetooth®ワイヤレステクノロジーの注意

次の場所では、無線通信機能を停止してください。

- ・病院内や医療用電子機器のある場所
- 特に手術室、集中治療室、CCU（冠状動脈疾患監視病室）などには持ち込まないでください。
- ・航空機内など無線通信機能の使用を禁止されている場所
- ・自動ドア・火災報知機など自動制御機器の近く
- ・身動きが自由に取れない状況など、植込み型医療機器（心臓ペースメーカーなど）を装着している方と密着する可能性がある場所
- ・満員電車の中など付近（15cm）に植込み型医療機器を装着している方がいる可能性がある場所

.....
《注意》

本製品の上に鉄アレイなど過度な重量が掛かる重いものを置かないでください。故障、けがの原因となることがあります。

.....
本製品をお使いになる場合は、次のことに注意し、長時間使い続けるときは1時間に10～15分の休憩時間をとるようにしてください。

本製品を長時間使い続けると、目の疲れや首・肩・腰の痛みなどを感じる原因になることがあります。画面を長時間見続けると、「近視」「ドライアイ」などの目の健康障害の原因になります。

・画面の位置や角度、明るさなどを見やすいように調節する。

・なるべく画面を下向きに見るように調整し、意識的にまばたきをする。場合によっては目薬をさす。

.....
電源を入れたり切ったりする前には音量を最小にしておいてください。

ヘッドホン・イヤホン・ヘッドセットをしたまま、電源を入れたり切ったりしないでください。突然大きな音や刺激音が出て、聴力に悪い影響を与える原因となります。

メンテナンス／増設

《警告》

お客様ご自身で分解、修理、改造しないでください。故障、けが、感電、火災の原因となります。修理や点検などが必要な場合は、弊社問い合わせ窓口、またはご購入元にご連絡ください。

.....
清掃するときに、清掃用スプレー（可燃性物質を含むもの）を使用しないでください。故障や火災の原因となります。

.....
電源ケーブルや AC アダプタはコンセントから定期的に抜いて、接続部分のほこりやゴミを乾いた布でよく拭き取ってください。

ほこりがたまったままの状態で使用すると感電、火災の原因となります。1年に1度は点検清掃してください。特に電源プラグ部分についてはほこりがたまりやすいので、ご注意ください。

異常時

《警告》

本製品の内部に水などの液体や金属片などの異物が入った場合は、すぐに本製品の電源を切り、電源ケーブルや AC アダプタを抜いてください。そのまま使用すると、故障、感電、火災の原因となります。

雷が鳴り出したときは、落雷の可能性がなくなるまで本製品やケーブル類に触れないでください。ケーブル類の接続作業は、落雷の可能性がなくなるまで行わないでください。

落雷の可能性がある場合は、あらかじめ本製品の電源を切り、その後電源ケーブルや AC アダプタをコンセントから抜き、ケーブル類を取り外しておいてください。落雷による故障、感電、火災の原因となります。

保管/廃棄

《注意》

本製品を長期間使用しないときは、安全のため電源ケーブルや AC アダプタをコンセントから抜いて保管してください。故障、火災の原因になります。

取り扱い上のご注意

本製品の使用環境についての注意

本製品は精密機器です。使用環境に注意してご利用ください。取り扱い方法を誤ると故障や機能低下、破損の原因となります。

内容をよくご理解の上、注意してお取り扱いください。

■ 本製品をお使いになる使用環境温度

次の範囲内としてください。

動作時：温度：0℃～40℃

湿度：20%～80%

※ただし結露させないこと

■ 製品の結露

動作時、非動作時にかかわらず、製品本体が結露しないようにご注意ください。

結露は、空気中の水分が水滴になる現象です。

製品を温度の低い場所から温度の高い場所、逆に、温度の高い場所から温度の低い場所などの気温差の激しい環境へ移動すると、製品内部に結露が発生する場合があります。

結露が発生したまま製品を使用すると故障の原因となります。

該当する環境で製品を移動した場合は、直射日光が当たらない風通りの良い場所に設置し、室温と同じくらいになるのを待ってから電源を入れてください。

無線通信機能をお使いになる場所

- ・製品本体に搭載されている無線通信機能をお使いになるときは、できるだけ見通しの良い場所でお使いください。電子レンジの近く、アマチュア無線機の近くや足元など見通しの悪い場所でお使いになると周囲の電波の影響を受けて、接続が正常に行えないことがあります。
- ・お使いになる場所によっては電波を停止する必要があります

本製品の取り扱いについての注意

- 製品本体の取り扱い上の注意
 - ・心臓ペースメーカーや磁気カードなど、磁気の影響を受けやすいものは近づけないでください。故障やデータ消失などのおそれがあります。
 - 製品の温度上昇に関して
 - ・長時間使用すると、製品表面の温度が上昇して、温かく感じるがありますが、故障ではありません。これは、製品内部の温度が一定以上になると、装置から放熱するためです。
 - ・製品の表面、裏面は熱くなります。長時間触れたままにすると、低温やけどの原因になります。
 - ・製品本体および AC アダプタは使用中に熱をもつことがあります。そのため、長時間同じ場所に設置すると、設置する場所の状況や材質によっては、その場所の材質が変質したり劣化したりすることがあります。ご注意ください。
 - 本製品を持ち運ぶ場合の注意
 - ・製品本体に接続しているケーブルなどをすべて取り外してください。
 - ・製品本体を持ち上げたり移動させたりするときは、落としたりしないように、製品本体をしっかりと掴んでください。
 - ・製品本体に無理な力がかかったり、強い衝撃が伝わったりしないように、かばんなどに入れてください。

1. 各部名称

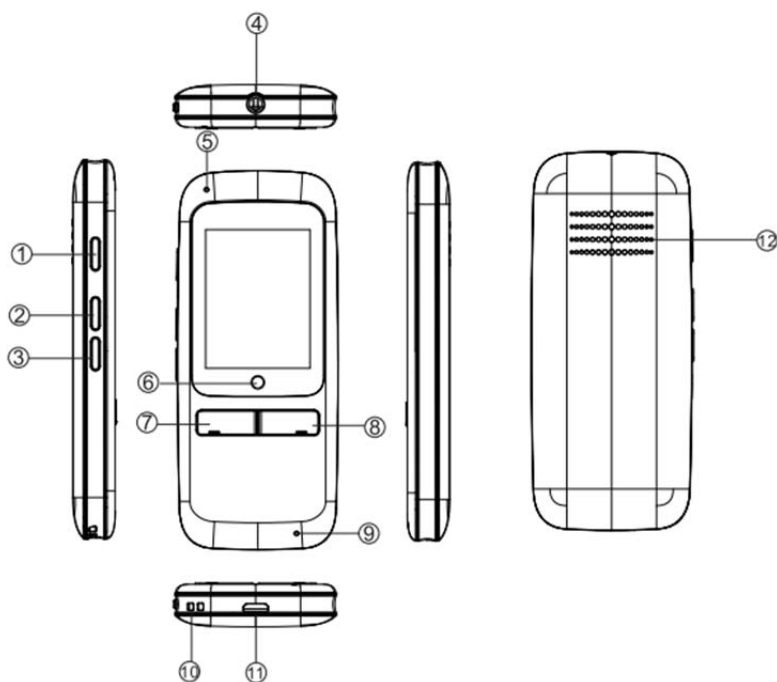

- ① 電源ボタン
- ② ボリューム+
- ③ ボリューム-
- ④ イアホンジャック
- ⑤ マイク(ノイズカット用)
- ⑥ ホームキー
- ⑦ 翻訳キー A
- ⑧ 翻訳キー B
- ⑨ マイク
- ⑩ ストラップホール
- ⑪ 充電 USB ポート
- ⑫ スピーカー

2. 同梱物一覧

翻訳機本体	1台
USB ケーブル	1本
充電アダプター	1個

3.製品仕様

翻訳言語(双方向) 41言語対応

中国/英語(米国)/英語(英国)/日本語/フランス語/ドイツ語
アラビア語(エジプト)/スペイン語/スペイン語(メキシコ)/ロシア語/英語(オーストラリア)
英語(カナダ)/韓国語/スロベニア語/タミル語/ポルトガル語(ブラジル)
ポーランド語/ブルガリア語/ルーマニア語/ギリシャ語/ポルトガル語/英語(アイルランド)
スロバキア語/チェコ語/カタロニア語/ヘブライ語(イスラエル)/台湾語
ノルウェー語/フランス語(カナダ)/英語(インド)/クロアチア語/イタリア語
フィンランド語/ハンガリー語/広東語/トルコ語/デンマーク語/スウェーデン語
ヒンディー語/アラビア語(イスラム)/オランダ語

システム言語

日本語、英語、中国語(簡体字/繁体字)、ドイツ語、フランス語、スペイン語、ロシア語、タイ語

連続使用時間	約 8 時間
連続待機時間	約 70 時間
電池	リチウムイオン電池 1050mAh
充電方法	マイクロ(B)USB 端子経由で充電
満充電までの時間	約 1~1.5 時間
サイズ	約 112.4mm(H)×46.8mm(W)×12.5mm(D)
重さ	約 65g

4. 操作方法

4.1 電源の入れ方

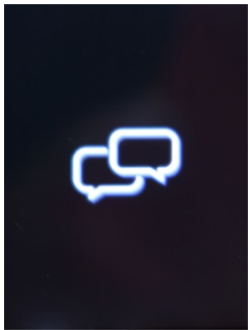

電源ボタン「①」を2秒程押してください。
左記のアニメーションロゴが表示されます。
はじめて使用する時は、
しばらくすると、システム言語設定画面になります。
※システム言語は日本語が初期設定されています。
システム言語が日本語にチェックがある事を確認して、
「次へ」をタッチして、WIFIの設定をしてください。
通常の使用時は、翻訳画面になります。

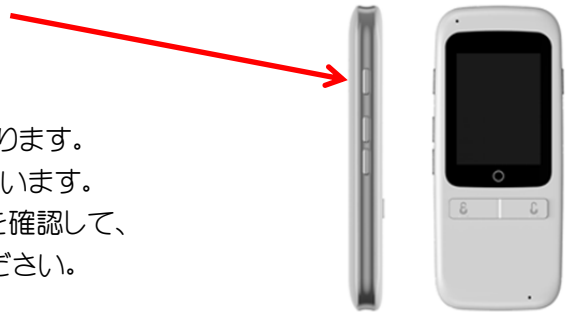

4.2 電源の切り方



電源ボタン「①」を2秒以上押してください。
左記の画面が表示されます。
電源オフ部をタッチすると電源が切れます。
※再起動ボタン:再度、立ち上げ時に使用します。

4.3 WIFIの設定

”WIFI”をONにする。自動的に近隣のWi-Fiを検索します。



使用するWi-Fiネットワーク(SSID)を選択し、「次へ」を選択すると、パスワード入力画面になります。
文字列をタッチすると青丸ポップが出ます。入力したい文字を選択します。
小文字、大文字の選択は、「大文字・小文字」をタップして選択します。
記号の入力は、「7」「8」「9」「0」のボタンにあります。文字の修正は、「戻る」をタップして再入力します。
パスワード入力後、完了をタッチし、設定完了です。

接続が成功すると「接続済み」と表示され、画面の上部にWi-Fi接続済みのアイコンが表示されます。
次へをタッチして、「日付と時刻」画面に移行します。

※Wi-Fiネットワークが検索されない場合、近隣にWi-Fiがないか、5.0GHzのWi-Fiの可能性ががあります。
お手持ちの無線機器の確認をしてください。

【無線 LAN 接続設定を行う場合】

無線 LAN 機器に手動で接続する一般的な方法をご説明します。

ここでは屋内で使用する一般的な無線 LAN 機器で説明していますが、ポケット Wi-Fi、モバイルルーターなどの携帯型無線 LAN 機器及びスマートフォンのデザリングも同様に接続することができます。

■ 事前確認

無線 LAN 機器に接続するためには、接続したい無線 LAN 機器のネットワーク名（SSID）と、パスワード（暗号化キーなど）が必要です。

出荷時にパスワード（暗号化キーなど）が設定されている場合は、取扱説明書や無線 LAN 機器本体に記載されています。記載位置の例は、以下のイラストをご参照ください。

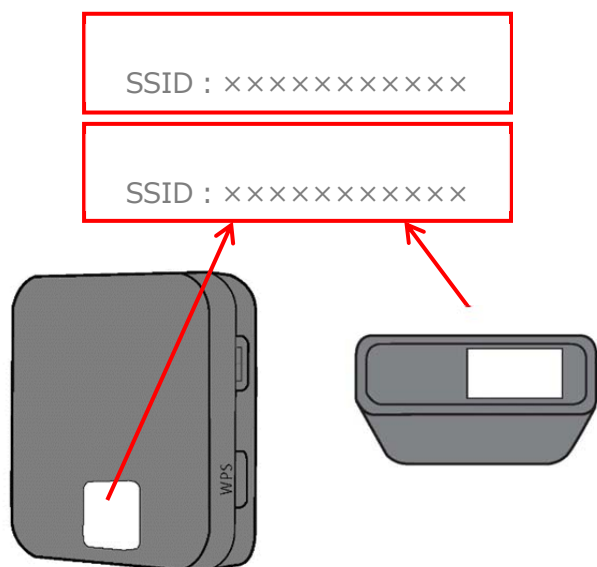

SSID、パスワード（暗号化キー）記載位置の例

- ・お使いの無線 LAN 機器によっては、パスワードは暗号化キーではなく、KEY、セキュリティキーなどと記載されている場合もあります。
- ・PIN、または PIN CODE と記載がある場合は、パスワードではありませんので、ご注意ください。
- ・SSID はご自身で変更することもできます。変更した場合は、変更後の SSID を使って設定します。
- ・お使いの無線 LAN 機器によっては、出荷時パスワードが設定されていない場合があります。詳しくは無線 LAN 機器に付属されている取扱説明書をご確認ください。

<参考>

スマートフォンのデザリング設定方法 :

iPhone の例(各携帯会社とデザリングデータ通信契約が必要な場合があります。)

設定を選択し、インターネット共有を画面に進み、インターネット共有を ON にします。(赤枠)

iPhone の名前が、Wi-Fi ネットワーク(SSID)に表示されますので、

設定している”Wi-Fi”のパスワードを本機に入力して、接続してください。

※iOS のバージョンによってデザリング設定方法は異なる場合がありますのでご注意ください。



アンドロイド端末の例(各携帯会社とデザリングデータ通信契約が必要な場合があります。)

設定をタップし、ネットワークとインターネットを選択します。

デザリングを選択します。Wi-Fi デザリングを選択します。

赤枠の部分をタップし、ON に切替えます。

パスワードや SSID を確認したり、変更する場合は、Wi-Fi デザリング設定をタップし変更後に保存してください。

※Android のバージョンやメーカーによってデザリング設定方法は異なる場合がありますのでご注意ください。





赤枠の部分が SSID です。



自動設定であることを確認して、次へをタップしてください。
画面の設定は、画面を右にスワイプにて切り替えてください。
「OK」をタップすると設定は完了です。 翻訳画面が表示されます。

4.4 翻訳言語の設定及び翻訳

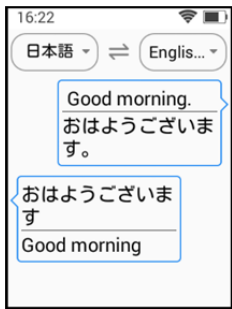

翻訳画面にします。

画面上部の言語をタッチすると言語一覧が表示されますので各言語を選択してください。(下部の画像)

左側:A 言語 右側:B 言語

画面中央 ⇄ のアイコンをタッチすると A 言語と B 言語の切替が出来ます。

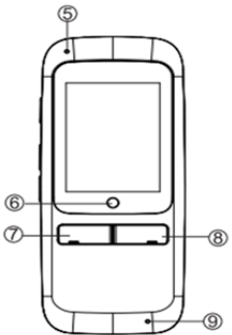

本体の翻訳キーA ボタン(⑦)を押したまま会話をして、

会話終了後、ボタンを離します。(会話は、約 30 秒以内にしてください)

B 言語に翻訳された文書と音声流れます。

本体の翻訳キーB ボタン(⑧)を押したまま会話をして、会話終了後ボタンを離します。

(会話は、約 30 秒以内にしてください)

A 言語に翻訳された文書と音声流れます。

識別された文書もしくは翻訳された文書をタッチすると再度音声流れます。

<会話入力時の画面>



<言語一覧 例>



音量の変更

本体の左上側面の+ボタンを押すと音声が大きくなり、-ボタンを押すと音声が小さくなります。

4.5 各種設定の変更



画面を右にスワイプすると、システム設定メニュー ⇒ お気に入り ⇒ 翻訳画面 になります。

左画面 : システム設定メニュー

右画面 : 下に移動したメニュー

WIFI :接続する WIFI を変更する場合に使用します。
操作方法 4.3 WIFI の設定を参照ください。



再生モード :翻訳結果を音声にして再生するモードを設定します。

オート:翻訳結果を自動的に音声にして再生します。

マニュアル:翻訳結果をタップしないと音声再生しません。

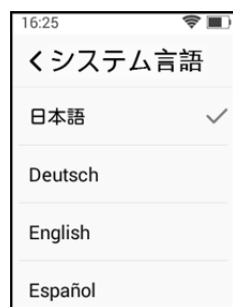

システム言語 :設定画面や操作画面に出てくる言語を設定します。
設定したい言語(9言語)を選択してください。

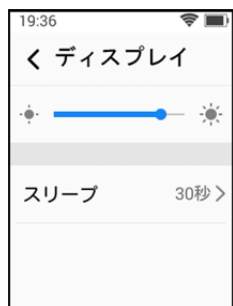

ディスプレイ :画面の明るさの変更・スリープ時間の設定をします。
明るさバー:左側が暗く、右側が明るくなります。暗くすると電池の持ちが良くなります。
スリープ:設定時間、何も操作しないと自動的に画面が消える時間です。(30秒/1分/3分/なし から設定できます。)
なしの場合はスリープモードになりません。
スリープモードからの復帰は電源ボタンを一回押すだけで復帰します。



日時と時刻 :日時を設定します。
自動設定:Wifi に接続した時点で、接続したネットワーク上の時間に自動的に設定します。
タイムゾーンの自動設定:時差による時間を自動的に設定する機能です。

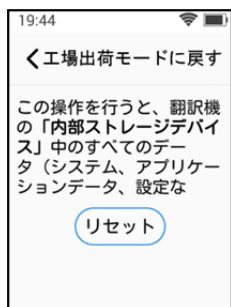

工場出荷モードに戻す： 購入時の設定に戻します。
「リセット」をタップすると、購入時の設定に戻ります。廃棄する場合や他人に貸与、譲渡する場合に使用してください。リセットには数分時間がかかります。また、リセットすると初期設定画面になります。
※リセットする場合は必ず電源に接続した状態で行ってください。



ファームウェアアップグレード：
システム設定メニュー中、「ファームウェアアップグレード」は、ファームウェアの最新バージョンが確認できます。赤枠部をクリックして、確認できます。最新バージョンが確認できれば、「OK」をクリックして、アップデートしてください。通常ご使用時は、この処理は必要ありません。(WiFi に接続した状態で確認してください。) この画面から戻る場合は、本体画面中央の○ボタンを押してください。



バージョン情報：現在のバージョンの確認ができます。
※サポートや修理を受ける際にお尋ねする場合がございます。

翻訳の履歴：画面の翻訳履歴は、長押しすると「履歴をクリア」または「お気に入り」に登録出来ます。履歴の文字をタッチすると、翻訳結果を読み上げます。

電池の残量及び通信状態確認：画面右上部のマークで電池残量、通信状態を確認出来ます。

<ご使用時の注意点>

- 翻訳の精度を確保する為、言語キーを1秒間押し、一呼吸ついてから話し始めてください。
- 会話が正しく識別されているか画面で確認してください。
単語が間違っていると識別された場合、間違って翻訳をします。
- マイクの近くで会話をしてください。
- 普通のスピードで明確に会話してください。
会話を途中で何度も止まったりすると翻訳の精度が低くなります。
- 口癖・単語の短縮・方言等々は、避けてください。

<よくある質問>

①端末の性能を教えてください。

OS は Android4.4、CPU は MT6572(1.1GHz)、RAM512MB(DDR3)、ROM4GB、
解像度 240*320ピクセルとなっております。

Model:	MAL-TR01WH	Operation System:	Android 4.4
LCD:	2 inch IPS 240x320	Touch Panel:	対応
CPU:	MT6572 Dual Core 1.1GHz	Memory:	512MB(RAM) + 4GB(ROM)
Battery:	1,050 mAh	WiFi:	802.11 b/g/n (2.4GHz)

②お気に入りに登録した翻訳結果は Wi-Fi 無しでも使えますか。

はい。お使いいただけます。

③友人知人に貸出すので、リセットを行いたいのですが。

設定から工場出荷モードに戻すをタップし、リセットをタップすると再起動し、しばらくすると初期設定画面になります。

④電池が少ないと何か表示でわかりますか？

はい。画面右上の電池マークのメモリが減っていきます。

⑤省エネモードはありますか？

ありません。

設定のディスプレイをタップし、暗くしたり、スリープまでの時間を短くすることで省エネになります。

⑥防水ですか？

本製品は防水仕様ではありません。雨天時は使用しないでください。

⑦動作環境に制限はありますか？

0℃～40℃の範囲で動作保証をしております。炎天下の直射日光は避けてください。
また、寒冷地域でお使いの場合、手などで温めると動作します。

⑧台湾(中華民国)の国旗が違います。

本製品の生産拠点が中国大陸になるため、青天白日滿地紅旗を表示できません。
ご理解ください。

⑨電波法認証機関を教えてください。

MiCOM Labs(<https://www.micomlabs.com/>)で認証を受けております。

認証番号は 210-125630 です。なお、認証番号は本体に記載しております。

⑩本端末を固定 IP で使用することは可能ですか。

本製品を固定 IP に設定することはできません。DHCP 自動割り当てのみとなります。

⑪プロキシサーバーの指定は可能ですか。

本製品にプロキシサーバーを指定することはできません。